

Driftsvekt 9.000/9.320 kg
(med gummibelter/stålbelter)

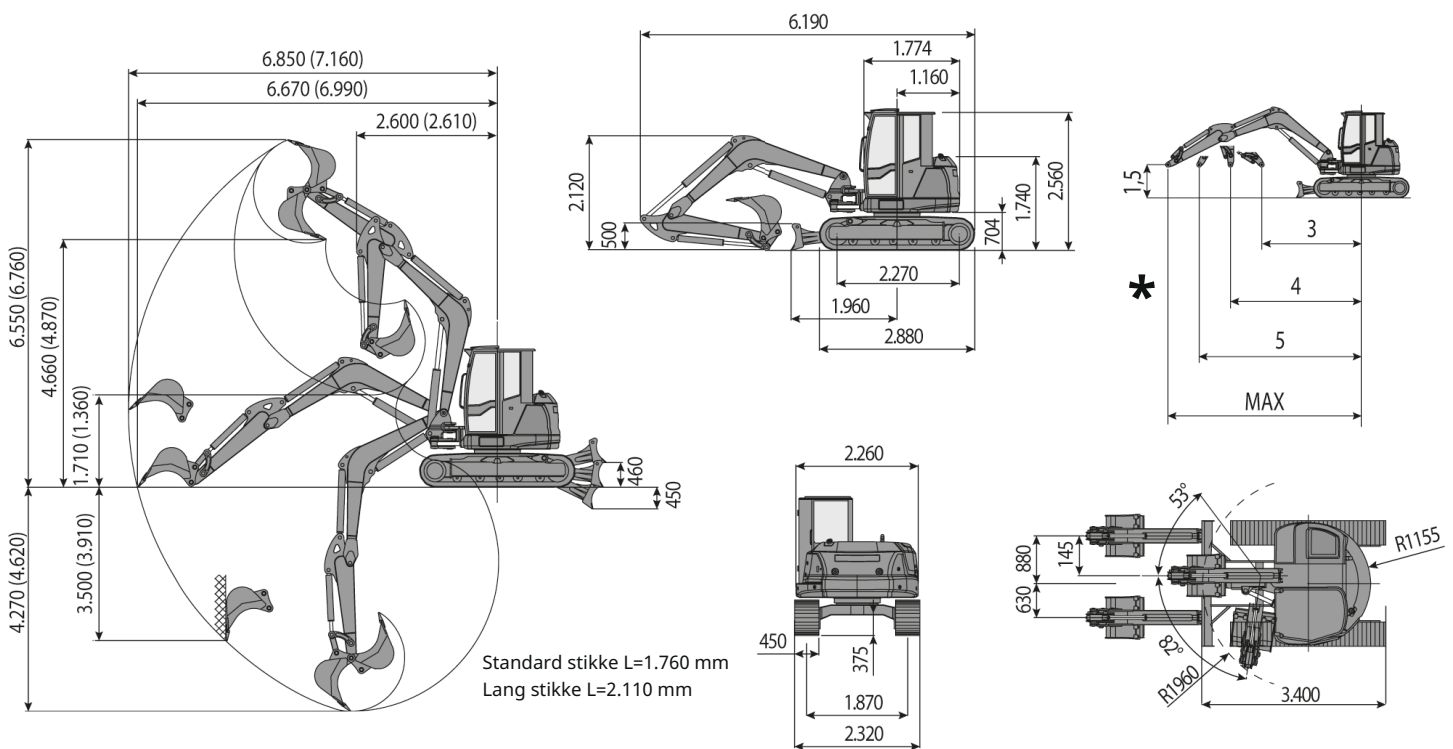

Løftekapasitet *

Målt med utstrakt gravearm fra maskinens rotasjonsentrum
Løftekapasitet i kg ved 1,5 meter høyde

	3	4	5	MAX
Retning forover Skjær senket	4495	3045	2350	2085
Retning forover Skjær hevet	2810	1760	1310	1000
Retning på tvers av belter	2860	1880	1320	1000



Løftekapasiteten er basert på ISO 10567 og den overstiger ikke mer enn 75% av statisk tippbelastning eller mer enn 87% av den hydrauliske løftekapasiteten til maskinen.

Motor

Fabrikat/modell	YANMAR 4TNV98CT EU Stage 5 - EPA Tier 4	
Maks effekt (2.100 rpm)	kW - PS	53,7 - 73,0
Slagvolum	cc	3,319
Antall sylindere	n°	4
Kjølesystem	Vann	
Forbruk	lt/h	10,5
Dynamo	V (A)	12 (80)
Batteri	V (Ah)	12 (100/900)

Hydraulikk

Hydraulikksystem	Load Sensing System med "Flow Sharing" kontroll-ventil med 11 elementer	
Pumpe type	1 LS variabel pumpe med elektronisk kontroll + 1 gearpumpe	
Pumpe volum	cc	84 + 9
Pumpekapasitet	lt/min	185 + 19
Maks arbeidstrykk	bar	290 - 200 - 35
Tilleggshydraulikk (maks trykk) : AUX 1 Enkel-/dobbelvirkende AUX 2 dobbeltvirkende AUX 3 dobbeltvirkende	lt/min bar	100/100 (200) 90/80 (290) 50/50 (290)

Ytelse

Maks gravedybde standard stikke (lang stikke)	mm	4,270 (4,620)
Maks tipp høyde standard stikke (lang stikke)	mm	4,660 (4,870)
Brytekraft skuffe (standard stikke) ISO 6015	daN	5,850
Brytekraft stikke (standard stikke) ISO 6015	daN	4,350
Trekraft	daN	7,960
Marktrykk med gummibelter	kg/cm ²	0,43
Maks helning	60° - 30°	

Dimensjoner

Maks bredde	mm	2,320
Total høyde	mm	2,560
Bakre rotasjonsradius	mm	1,155
Lengde på stikke Standard (lang stikke)	mm	1,760 (2,110)
Beltebredde	mm	450
Antall ruller (pr side)	n°	5/1 (gummibelter) 6/1 (stålbelt)

Mengder

Dieseltank	lt	105
Hydraulikkolje tank	lt	90
Hydraulikkolje krets	lt	120
Kjølesystem	lt	25
Motorolje	lt	10

Betjening

Bom, stikke, skuffe og rotasjon overvogn	2 x joystick servospaker
Beltedrift	2 gulvspaker
Skjær	Hendel Servospake
Tilleggshydraulikk AUX 1 enkel- eller dobbeltvirkende	Proporsjonalbryter på høyre joystick
Tilleggshydraulikk AUX 2 dobbeltvirkende	Proporsjonalbryter på høyre joystick
Tilleggshydraulikk AUX 3 dobbeltvirkende	Proporsjonalbryter på venstre joystick
Bomsving	Proporsjonalbryter på venstre joystick

