

Belte hastighet (AUTO TWO SPEED)	km/h	1 ^a : 0 ÷ 2,6 / 2 ^a : 0 ÷ 5,2
Rotasjons hastighet overvogn	rpm	11
Motor		
Fabrikat/Modell	KUBOTA V2607-CR-T - STAGE 5	
Maks effekt (2.200 rpm)	kW - HP	45,0 - 61,2
Slagvolum	cc	2.615
Antall sylindere	n ^o	4
Kjølesystem	Vann	
Forbruk	lt/h	7,6
Dynamo	V (A)	12 (60)
Batteri	V (Ah)	12 (95)

Hydraulikk

Hydraulikksystem	load sensing closed center system med flow sharing control valve	
Pumpe type	1 ls variabel pumpe + 1 gearpumpe	
Pumpe volum	cc	65 + 14,5
Pumpe kapasitet	lt/min	129 + 28,8
Maks arbeidstrykk	bar	280
Tilleggshydraulikk (maks trykk):	lt/min (bar)	
AUX 1 Enkel-/dobbelvirkende		80/80 (200)
AUX 2 Dobbelvirkende		45/50 (280)
AUX 3 Dobbelvirkende		40/40 (280)

Ytelse

Maks gravedybde standard stikke (lang stikke)	mm	3.950 (4.200)
Maks tipp høyde med tett hytte Standard stikke (lang stikke)	mm	5.280 (5.510)
Brytekraft skuffe (standard stikke) ISO 6015	daN	5.000
Brytekraft stikke (standard stikke) ISO 6015	daN	3.000
Trekraft	daN	5.200
Marktrykk med gummibelter	kg/cm ²	0,34
Maks helning	60° - 30°	

Dimensjoner

Maks bredde	mm	1.980
Høyde	mm	2.550
Bakre rotasjonsradius	mm	1.100
Lengde på stikke standard (lang stikke)	mm	1.650 (1.900)
Beltebredde	mm	400
Antall ruller (pr side)	n ^o	5/1

Mengder

Dieseltank	lt	85
Hydraulikkolje tank	lt	60
Hydraulikkrets	lt	80
Kjølesystem	lt	12
Motorolje	lt	10,2

Betjening

Bom, stikke, skuffe og rotasjon overvogn	2 x joystick servospaker
Beltdrift	2 gulvspaker
Skjær	Hendel, servospake
Tilleggshydraulikk enkel- eller dobbeltvirkende	Proporsjonalbryter på høyre joystick
Bomsving	Proporsjonalbryter på venstre joystick

**NYE
CX62ST**

**Driftsvekt 6200 KG
(med gummibelter)**

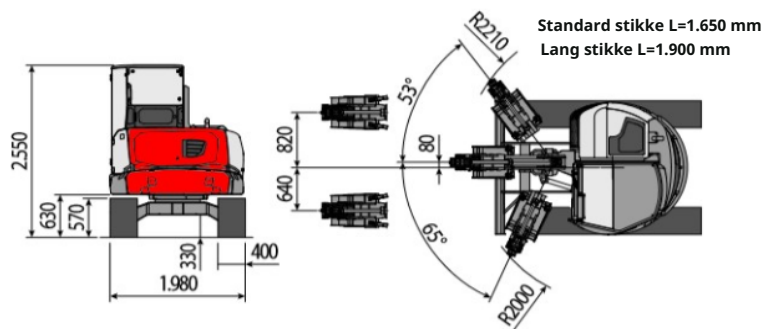
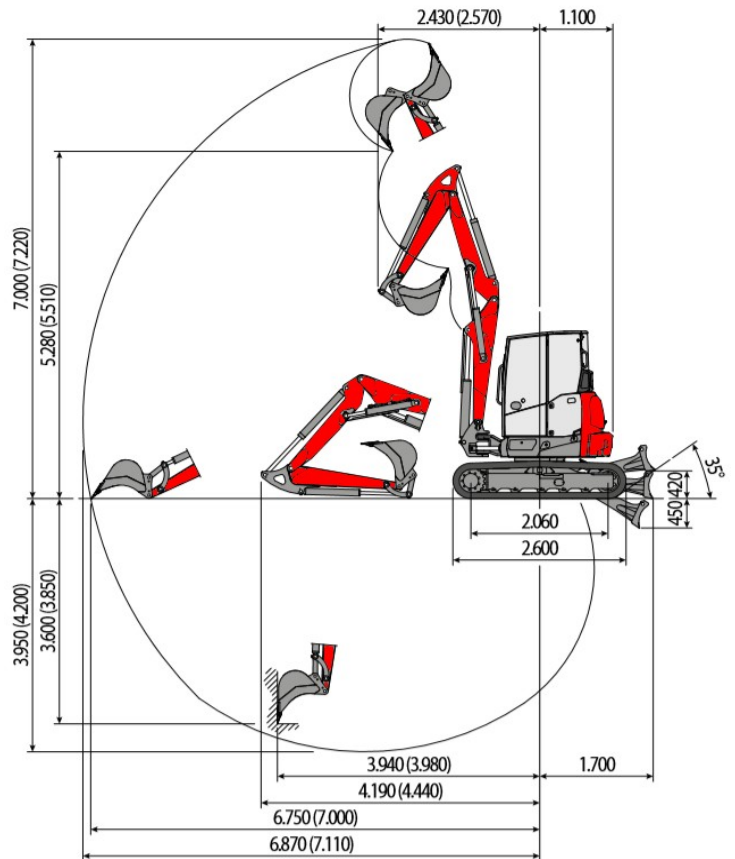

Løftekapasitet

Målt med utstrakt gravearm fra maskinens rotasjonsentrum
Løftekapasitet i kg ved 1 meter høyde

	3	4	5	MAX
Retning forover Skjær hevet	2514	1662	1327	1248
Retning forover Skjær senket	1793	1125	814	705
Retning på tvers av belter.	1388	900	640	555

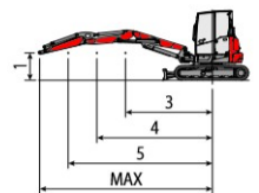

Løftekapasiteten er basert på ISO 10567 og den overstiger ikke mer enn 75% av statisk tippbelastning eller mer enn 87% av den hydrauliske løftekapasiteten til maskinen.