

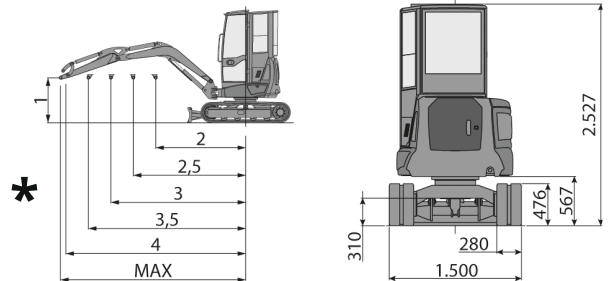

**Driftsvekt
2.540 kg**
Med tett hytte
og gummibelter

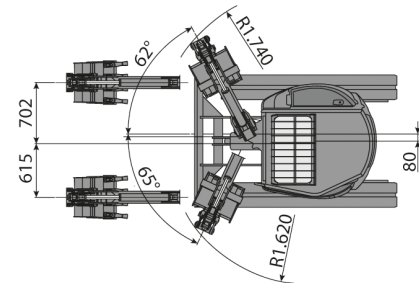
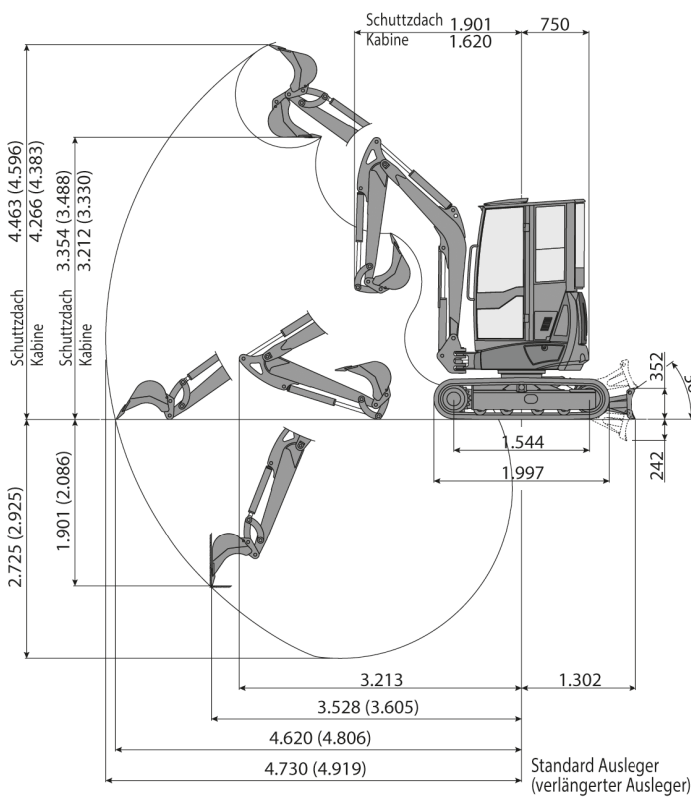

Løftekapasitet *

Målt med utstrakt gravearm fra maskinens rotasjonsentrum
Løftekapasitet i kg ved 1,0 meter høyde

	2	2,5	3	3,5	4	MAX
Retning forover Skjær senket	1048	709	557	479	422	413
Retning forover Skjær hevet	750	548	428	330	266	248
Retning på tvers av belter	795	578	446	349	281	270



Løftekapasiteten er basert på ISO 10567 og den overstiger ikke mer enn 75% av statisk tippbelastning eller mer enn 87% av den hydrauliske løftekapasiteten til maskinen

Driftsvekt (m/gummibelter): 2.410 kg (veltebur) - 2.540 kg (tett hytte)

Motor

Fabrikat/Modell	YANMAR 3TNV76 Tier 4	
Maks effekt (2.200 rpm)	kW - PS	15,5 - 21,1
Slagvolum	cc	1,116
Antall sylindere	n°	3
Kjølesystem	Vann	
Forbruk	lt/h	3,1
Dynamo	V (A)	12 (40)
Batteri	V (Ah)	12 (65)

Hydraulikk

Pumpe type	Variabel	
Pumpe volum	cc	2 x 13 + 8,3
Pumpekapasitet	lt/min	2 x 28,5 + 18
Maks arbeidstrykk	bar	230
Tilleggshydraulikk : Maks kapasitet Maks trykk	lt/min bar	45 210

Ytelse

Maks gravedybde standard stikke (lang stikke)	mm	2,725 (2,925)
Maks tipp høyde med veltebur standard stikke (lang stikke)	mm	3,354 (3,488)
Mas tipp høyde med tett hytte standard stikke (lang stikke)	mm	3,212 (3,330)
Bryte kraft skuffe (standard stikke) ISO 6015	daN	2,200
Bryte kraft stikke (standard stikke) ISO 6015	daN	1,450
Trekraft	daN	2,200
Marktrykk med gummibelter med veltebur (tett hytte)	kg/cm ²	0,28 (0,29)
Maks helning	60° - 30°	

Dimensjoner

Maks bredde	mm	1,500
Høyde	mm	2,527
Bakre rotasjonsradius	mm	750
Lengde på stikke standard (lang stikke)	mm	1,350 (1,550)
Beltebredde	mm	280
Antall ruller (pr side)	n°	4

Mengder

Dieseltank	lt	26
Hydraulikkolje tank	lt	29
Hydraulikkolje krets	lt	40
Kjølesystem	lt	5
Motorolje	lt	2,8

Betjening

Bom, stikke, skuffe og rotasjon overvogn	2 x joystick servospaker
Beltdrift	2 gulvspaker
Skjær	Hendel, servospake
Tilleggshydraulikk enkel- eller dobbeltvirkende	Proporsjonalbryter på høyre joystick
Bomsving	Proporsjonalbryter på venstre joystick

